

SÄHKÖSAUNAN LÄMMITYS

Ennen lämmitystä tarkista saunahuone. Varmista ettei kiukaan päällä ole esimerkiksi pyykkiä ja että ovi ja ikkuna on suljettu.

KIUKAAN LÄMMITYS

Kiuasta ohjataan ajastimella:

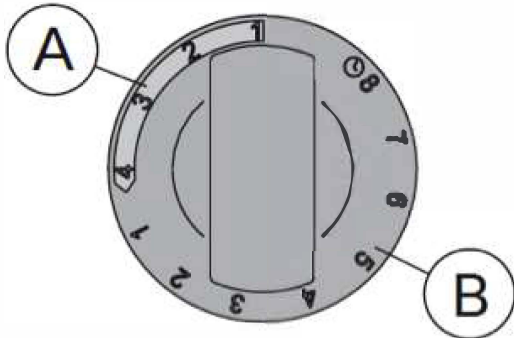

0-asento

virta ei ole päällä, kiuas ei lämpene

Alue 1–4 tuntia (A)

vastukset kytkeytyvät päälle, kiuas alkaa lämmentä heti ja on lämmin valitun ajan tunteina (h)

Alue 1–8 tuntia (B)

esivalinta-aika, jonka jälkeen kiuas kytkeytyy päälle. Esim. valitsemalla 4, kiuas kytkeytyy päälle 4 tunnin kuluttua ja on lämmin 4 tuntia ellei sitä aikaisemmin katkaista käsin

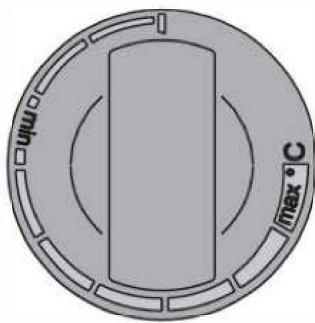

Sopiva lämpötila säädetään termostaatista vääntämällä kytkimestä. Itsellesi sopivan tason löydät kokeilemalla. Aloita kokeilu säätöalueen maksimiasennosta. Jos lämpötila nousee saunomisen aikana liian korkeaksi, kierrä säädintä hieman vastapäivään. Huomaa, että pienikin muutos voi aiheuttaa tuntevan lämpötilamuutoksen. Miellyttävä saunomislämpötila on 65–80 °C.

Kiuasta lämmitettäessä voi lämmitys mökin/huoneiston sähköpattereista katketa.

Sammutathan kiukaan heti käytön jälkeen, jotta sähköpatterit kytkeytyvät taas päälle.

LÖYLYNHEITTO

Saunan ilma kuivuu, kun saunaa lämmitetään. Tämän vuoksi ilmankosteutta on tarpeen lisätä heittämällä vettä kiukaan kiville. Kokeilemalla löydät itsellesi sopivan lämpötilan ja ilmankosteuden.

Kiukaalle saa heittää ainoastaan vettä.

KIUKAAN SAMMUTUS

Väännä ajastinkytkimestä vastapäivään 0-asentoon.